

## 9. Technische Daten. BMW 640i Gran Coupé, BMW 650i Gran Coupé.



		BMW 640i Gran Coupé	BMW 650i Gran Coupé
<b>Karosserie</b>			
Anzahl Türen / Sitzplätze		4 / 5	4 / 5
Länge/Breite/Höhe (leer)	mm	5007 / 1894 / 1392	5007 / 1894 / 1392
Radstand	mm	2968	2968
Spurweite vorne/hinten	mm	1600 / 1665	1600 / 1665
Bodenfreiheit	mm	126	126
Wendekreis	m	11,95	11,95
Tankinhalt	ca. l	70	70
Kühlsystem einschl. Heizung	l	10,0	10,9
Motoröl <sup>1)</sup>	l	6,5	8,0
Leergewicht nach DIN/EU	kg	1750 / 1825	1865 / 1940
Zuladung nach DIN	kg	570	570
Zul. Gesamtgewicht	kg	2360	2465
Zul. Achslasten vorne/hinten	kg	1130 / 1295	1210 / 1315
Zul. Anhängelast (12%) gebremst/ungebremst	kg	- / -	- / -
Zul. Dachlast/Zul. Stützlast	kg	75 / -	75 / -
Kofferraumvolumen	l	460 – 1265	460 – 1265
Luftwiderstand	c <sub>x</sub> x A	0,29 x 2,24	0,29 x 2,24
<b>Motor</b>			
Bauart/Anz. Zylinder/Ventile		R / 6 / 4	V90 / 8 / 4
Motor-Technologie		BMW TwinPower Turbo Technologie mit Twin-Scroll- Turbolader, Direkteinspritzung High Precision Injection und vollvariabler Ventilsteuerung (VALVETRONIC)	BMW TwinPower Turbo Technologie mit zwei Turboladern, Direkteinspritzung High Precision Injection und vollvariabler Ventilsteuerung (VALVETRONIC)
Hubraum effektiv	cm <sup>3</sup>	2979	4395
Hub / Bohrung	mm	89,6 / 84,0	88,3 / 89,0
Verdichtung	:1	10,2	10,0
Kraftstoff		min ROZ 91	min ROZ 91
Leistung	kW/PS	235 / 320	330 / 450
bei Drehzahl	min <sup>-1</sup>	5800 – 6000	5500 – 6000
Drehmoment	Nm	450	650
bei Drehzahl	min <sup>-1</sup>	1300 – 4500	2000 – 4500
<b>Elektrik</b>			
Batterie/Einbauort	Ah/-	90 / Gepäckraum	105 / Gepäckraum
Lichtmaschine	A/W	210 / 2940	210 / 2940
<b>Fahrdynamik und Sicherheit</b>			
Vorderradaufhängung		Doppelquerlenkerachse mit aufgelöster unterer Lenkerebene in Aluminiumbauweise, kleiner Lenkrollradius, Bremsnickreduzierung	
Hinterradaufhängung		Integral-V-Mehrlenkerachse in Aluminiumbauweise, lenkbar, mit Anfahr- und Bremsnickausgleich, doppelt akustisch entkoppelt	
Bremse vorne		Einkolben-Aluminium-Faustsattel-Scheibenbremsen in Rahmenbauweise	
Durchmesser	mm	348 x 30 / belüftet	374 x 36 / belüftet
Bremse hinten		Einkolben-Aluminium-Faustsattel-Scheibenbremsen	
Durchmesser	mm	345 x 24 / belüftet	345 x 24 / belüftet
Fahrstabilitätssysteme		Serienmäßig: DSC inkl. ABS, ASC und DTC (Dynamische Traktions Control), Kurvenbremshilfe CBC, Bremsassistent DBC, Trockenbremsfunktion, Fading-Ausgleich, Anfahrassistent, Dynamische Dämpfer Control <sup>2)</sup> , optional: Adaptive Drive	
Sicherheitsausstattung		Serienmäßig: Airbags für Fahrer und Beifahrer, Seitenairbags für Fahrer und Beifahrer, Kopfairbags für die vordere und hintere Sitzreihe, Dreipunkt-Automatgurte für alle Sitzplätze, vorn sitzintegriert mit Gurtstrammer und Gurtkraftbegrenzer, crashaktive Kopfstützen vorn, Crash-Sensoren, Reifen mit Notlaufeigenschaften, Reifen-Pannen-Anzeige	
Lenkung		Elektromechanische Servolenkung (EPS) mit Servotronic Funktion, optional: Integral-Aktivlenkung	
Gesamtübersetzung Lenkung	:1	17,2	17,2
Reifen vorne/hinten		225/55 R17 97Y RSC (245/45 R18 96Y RSC <sup>2)</sup> )	245/45 R18 96Y RSC
Felgen vorne/hinten		8J x17 LM (8J x 18 LM <sup>2)</sup> )	8J x 18 LM

	<b>BMW 640i Gran Coupé</b>	<b>BMW 650i Gran Coupé</b>		
<b>BMW ConnectedDrive</b>				
Komfort	Als Sonderausstattung: BMW Assist u. a. mit Auskunftsdienst, Fernfunktionen, V-Info+, Real-Time Traffic Information, BMW TeleServices, Integration mobiler Endgeräte			
Infotainment	Als Sonderausstattung: Internetzugang, BMW Online u. a. mit Parkinfo, Landesinfo, Google Branchensuche, News, Wetter Realtime, BMW Routen, Office-Funktionen, Bluetooth Audio Streaming, Musiktitel Update online, Apps			
Sicherheit	Als Sonderausstattung: Adaptives Kurvenlicht mit Abbiegelicht, variabler Lichtverteilung und adaptiver Leuchtweitenregulierung, Fernlichtassistent, Park Distance Control, Rückfahrkamera, Surround View einschließlich Top View und Side View, BMW Night Vision mit Personenerkennung, Head-Up Display, Parkassistent, Aktive Geschwindigkeitsregelung mit Stop & Go-Funktion, Auffahrwarnung mit Anbremsfunktion, Spurwechselwarnung, Spurverlassenswarnung, Speed Limit Info mit Überholverbotsanzeige, automatischer/erweiterter Notruf			
<b>Getriebe</b>				
Getriebeart	Achtgang-Automatikgetriebe mit Steptronic			
Getriebeübersetzung	I	:1	4,714	4,714
	II	:1	3,143	3,143
	III	:1	2,106	2,106
	IV	:1	1,667	1,667
	V	:1	1,285	1,285
	VI	:1	1,000	1,000
	VII	:1	0,839	0,839
	VIII	:1	0,667	0,667
	R	:1	3,295	3,317
Hinterachsübersetzung		:1	3,231	2,813
<b>Fahrleistungen</b>				
Leistungsgewicht	kg/kW		7,4	5,7
Literleistung	kW/l		78,9	75,1
Beschleunigung	0–100 km/h	s	5,4	4,6
	0–1000 m	s	25,0	22,5
im 4. Gang	80–120 km/h	s	–	–
Höchstgeschwindigkeit	km/h		250	250
<b>BMW EfficientDynamics</b>				
BMW EfficientDynamics Maßnahmen serienmäßig	Bremsenergie-Rückgewinnung mit Rekuperationsanzeige, Auto Start Stop Funktion, ECO PRO Modus, intelligenter Leichtbau, bedarfsgerecht gesteuerte Nebenaggregate, aktive Luftklappensteuerung (BMW 640i), elektromechanische Servolenkung (EPS), Klimakompressor abkoppelbar, Reifen mit reduziertem Rollwiderstand			
<b>Verbrauch im EU-Zyklus<sup>3)</sup></b>				
mit Serienbereifung				
BMW 640i: Felgen 8J x 17, Reifen 225/55 R17 (SA 2K1), BMW 650i: Felgen 8J x 18, Reifen 245/45 R18 (SA 2D3)				
städtisch	l/100 km		10,5	<sup>4)</sup>
außerstädtisch	l/100 km		6,0	<sup>4)</sup>
insgesamt	l/100 km		7,7	8,6
CO <sub>2</sub>	g/km		179	199
mit Felgen 8J x 18, Reifen 245/45 R18 (SA 2D3, BMW 640i: serienmäßig in Deutschland) bzw. mit Winterbereifung (SA 9WR, 931)				
städtisch	l/100 km		10,6	–
außerstädtisch	l/100 km		6,1	–
insgesamt	l/100 km		7,8	–
CO <sub>2</sub>	g/km		181	–
mit Felgen 8,5J x 19 vorn, 9J x 19 hinten und Reifen 245/40 R19 vorn, 275/35 R19 hinten (SA 2DP, 2FB, 2ND, 2MZ, 2WE),				
mit Felgen 8,5J x 20 vorn, 9J x 20 hinten und Reifen 245/35 R20 vorn, 275/30 R20 hinten (SA 2H9, 2NM, 2NL)				
städtisch	l/100 km		10,7	<sup>4)</sup>
außerstädtisch	l/100 km		6,2	<sup>4)</sup>
insgesamt	l/100 km		7,9	8,8
CO <sub>2</sub>	g/km		183	206
Emissionseinstufung			EU5	EU5
<b>Versicherungseinstufung</b>				
KH / VK / TK		<sup>4)</sup>		<sup>4)</sup>

Technische Daten gültig für ACEA Märkte/Zulassungsrelevante Daten teilweise nur für Deutschland (Gewichte)

**BMW 650i Gran Coupé: vorläufige Werte**

<sup>1)</sup> Öl-Wechselmenge

<sup>2)</sup> serienmäßig in Deutschland

<sup>3)</sup> Kraftstoffverbrauchs- und CO<sub>2</sub>-Emissionswerte abhängig vom gewählten Reifenformat

<sup>4)</sup> Angaben noch nicht verfügbar

# BMW 650i xDrive Gran Coupé.

<b>BMW 650i xDrive Gran Coupé</b>		
<b>Karosserie</b>		
Anzahl Türen / Sitzplätze		4 / 5
Länge/Breite/Höhe (leer)	mm	5007 / 1894 / 1392
Radstand	mm	2968
Spurweite vorne/hinten	mm	1600 / 1665
Bodenfreiheit	mm	126
Wendekreis	m	11,95
Tankinhalt	ca. l	70
Kühlsystem einschl. Heizung	l	10,9
Motoröl <sup>1)</sup>	l	8,0
Leergewicht nach DIN/EU	kg	1940 / 2015
Zuladung nach DIN	kg	570
Zul. Gesamtgewicht	kg	2550
Zul. Achslasten vorne/hinten	kg	1260 / 1325
Zul. Anhängelast (12%) gebremst/ungebremst	kg	- / -
Zul. Dachlast/Zul. Stützlast	kg	75 / -
Kofferraumvolumen	l	460 – 1265
Luftwiderstand	c <sub>x</sub> x A	0,31 x 2,24
<b>Motor</b>		
Bauart/Anz. Zylinder/Ventile		V90 / 8 / 4
Motor-Technologie		BMW TwinPower Turbo Technologie mit zwei Turboladern, Direkteinspritzung High Precision Injection und vollvariabler Ventilsteuerung (VALVETRONIC)
Hubraum effektiv	cm <sup>3</sup>	4395
Hub / Bohrung	mm	88,3 / 89,0
Verdichtung	:1	10,0
Kraftstoff		min ROZ 91
Leistung	kW/PS	330 / 450
bei Drehzahl	min <sup>-1</sup>	5500 – 6000
Drehmoment	Nm	650
bei Drehzahl	min <sup>-1</sup>	2000 – 4500
<b>Elektrik</b>		
Batterie/Einbauort	Ah/-	105 / Gepäckraum
Lichtmaschine	A/W	210 / 2940
<b>Fahrdynamik und Sicherheit</b>		
Vorderradaufhängung		Doppelquerlenkerachse mit aufgelöster unterer Lenkerebene in Aluminiumbauweise, kleiner Lenkrollradius, Bremsnickreduzierung
Hinterradaufhängung		Integral-V-Mehrlenkerachse in Aluminiumbauweise mit Anfahr- und Bremsnickausgleich, doppelt akustisch entkoppelt
Bremse vorne		Einkolben-Aluminium-Faustsattel-Scheibenbremsen in Rahmenbauweise
Durchmesser	mm	374 x 36 / belüftet
Bremse hinten		Einkolben-Aluminium-Faustsattel-Scheibenbremsen
Durchmesser	mm	345 x 24 / belüftet
Fahrstabilitätssysteme		Serienmäßig: DSC inkl. ABS, ASC und DTC (Dynamische Traktions Control), Kurvenbremshilfe CBC, Bremsassistent DBC, Trockenbremsfunktion, Fading-Ausgleich, Anfahrassistent, Vernetzung mit Allradsystem xDrive im Integrated Chassis Management (ICM), Dynamische Dämpfer Control <sup>2)</sup> ; optional: Adaptive Drive
Sicherheitsausstattung		Serienmäßig: Airbags für Fahrer und Beifahrer, Seitenairbags für Fahrer und Beifahrer, Kopfairbags für die vordere und hintere Sitzreihe, Dreipunkt-Automatikturte für alle Sitzplätze, vorn sitzintegriert mit Gurtstrammer und Gurtkraftbegrenzer, crashaktive Kopfstützen vorn, Crash-Sensoren, Reifen mit Notlaufeigenschaften, Reifen-Pannen-Anzeige
Lenkung		Hydraulische Zahnstangenlenkung mit Servotronic Funktion
Gesamtübersetzung Lenkung	:1	18,0
Reifen vorne/hinten		245/45 R18 96Y RSC
Felgen vorne/hinten		8J x 18 LM

**BMW 650i xDrive Gran Coupé**

**BMW ConnectedDrive**

Komfort	Als Sonderausstattung: BMW Assist u. a. mit Auskunftsdienst, Fernfunktionen, V-Info+, Real-Time Traffic Information, BMW TeleServices, Integration mobiler Endgeräte
Infotainment	Als Sonderausstattung: Internetzugang, BMW Online u. a. mit Parkinfo, Landesinfo, Google Branchensuche, News, Wetter Realtime, BMW Routen, Office-Funktionen, Bluetooth Audio Streaming, Musiktitel Update online, Apps
Sicherheit	Als Sonderausstattung: Adaptives Kurvenlicht mit Abbiegelicht, variabler Lichtverteilung und adaptiver Leuchtweitenregulierung, Fernlichtassistent, Park Distance Control, Rückfahrkamera, Surround View einschließlich Top View und Side View, BMW Night Vision mit Personenerkennung, Head-Up Display, Parkassistent, Aktive Geschwindigkeitsregelung mit Stop & Go-Funktion, Auffahrwarnung mit Anbremsfunktion, Spurwechselwarnung, Spurverlassenswarnung, Speed Limit Info mit Überholverbotsanzeige, automatischer/erweiterter Notruf

**Getriebe**

Getriebeart	Achtgang-Automatikgetriebe mit Steptronic		
Getriebeübersetzung	I	:1	4,714
	II	:1	3,143
	III	:1	2,106
	IV	:1	1,667
	V	:1	1,285
	VI	:1	1,000
	VII	:1	0,839
	VIII	:1	0,667
	R	:1	3,317
Hinterachsübersetzung		:1	2,813

**Fahrleistungen**

Leistungsgewicht	kg/kW	5,9
Literleistung	kW/l	75,1
Beschleunigung 0–100 km/h	s	4,5
0–1000 m	s	22,9
im 4. Gang 80–120 km/h	s	–
Höchstgeschwindigkeit	km/h	250

**BMW EfficientDynamics**

BMW EfficientDynamics Maßnahmen serienmäßig	Bremsenergie-Rückgewinnung mit Rekuperationsanzeige, Auto Start Stop Funktion, ECO PRO Modus, intelligenter Leichtbau, bedarfsgerecht gesteuerte Nebenaggregate, volumenstromgeregelte Lenkhilfepumpe, Klimakompressor abkoppelbar, Reifen mit reduziertem Rollwiderstand
--	---

**Verbrauch im EU-Zyklus<sup>3)</sup>**

mit Serienbereifung Felgen 8J x 18, Reifen 245/45 R18 (SA 2D3)		
städtisch	l/100 km	4) <sup>4)</sup>
außerstädtisch	l/100 km	4) <sup>4)</sup>
insgesamt	l/100 km	9,2
CO <sub>2</sub>	g/km	215
mit Felgen 8,5J x 19 vorn, 9J x 19 hinten und Reifen 245/40 R19 vorn, 275/35 R19 hinten (SA 2DP, 2FB, 2ND, 2MZ, 2WE), mit Felgen 8,5J x 20 vorn, 9J x 20 hinten und Reifen 245/35 R20 vorn, 275/30 R20 hinten (SA 2H9, 2NM, 2NL)		
städtisch	l/100 km	4) <sup>4)</sup>
außerstädtisch	l/100 km	4) <sup>4)</sup>
insgesamt	l/100 km	9,4
CO <sub>2</sub>	g/km	219
Emissionseinstufung		EU5

**Versicherungseinstufung**

KH / VK / TK	4) <sup>4)</sup>
--------------	------------------

Technische Daten gültig für ACEA Märkte/Zulassungsrelevante Daten teilweise nur für Deutschland (Gewichte)

**vorläufige Werte**

<sup>1)</sup> Öl-Wechselmenge

<sup>2)</sup> serienmäßig in Deutschland

<sup>3)</sup> Kraftstoffverbrauchs- und CO<sub>2</sub>-Emissionswerte abhängig vom gewählten Reifenformat

<sup>4)</sup> Angaben noch nicht verfügbar

# BMW 640d Gran Coupé.

<b>BMW 640d Gran Coupé</b>		
<b>Karosserie</b>		
Anzahl Türen / Sitzplätze		4 / 5
Länge/Breite/Höhe (leer)	mm	5007 / 1894 / 1392
Radstand	mm	2968
Spurweite vorne/hinten	mm	1600 / 1665
Bodenfreiheit	mm	126
Wendekreis	m	11,95
Tankinhalt	ca. l	70
Kühlsystem einschl. Heizung	l	8,0
Motoröl <sup>1)</sup>	l	7,2
Leergewicht nach DIN/EU	kg	1790 / 1865
Zuladung nach DIN	kg	570
Zul. Gesamtgewicht	kg	2390
Zul. Achslasten vorne/hinten	kg	1140 / 1305
Zul. Anhängelast (12%) gebremst/ungebremst	kg	- / -
Zul. Dachlast/Zul. Stützlast	kg	75 / -
Kofferraumvolumen	l	460 – 1265
Luftwiderstand	$c_x \times A$	0,29 x 2,24
<b>Motor</b>		
Bauart/Anz. Zylinder/Ventile		R / 6 / 4
Motor-Technologie		BMW TwinPower Turbo Technologie mit zwei Turboladern (Variable Stufenaufladung) und Common-Rail- Direkteinspritzung mit Piezo-Injektoren (max. Einspritzdruck: 2000 bar)
Hubraum effektiv	cm <sup>3</sup>	2993
Hub / Bohrung	mm	90,0 / 84,0
Verdichtung	:1	16,5
Kraftstoff		Diesell
Leistung	kW/PS	230 / 313
bei Drehzahl	min <sup>-1</sup>	4400
Drehmoment	Nm	630
bei Drehzahl	min <sup>-1</sup>	1500 – 2500
<b>Elektrik</b>		
Batterie/Einbauort	Ah/-	90 / Gepäckraum
Lichtmaschine	A/W	220 / 3080
<b>Fahrdynamik und Sicherheit</b>		
Vorderradaufhängung		Doppelquerlenkerachse mit aufgelöster unterer Lenkerebene in Aluminiumbauweise, kleiner Lenkrollradius, Bremsnickreduzierung
Hinterradaufhängung		Integral-V-Mehrlenkerachse in Aluminiumbauweise, lenkbar, mit Anfahr- und Bremsnickausgleich, doppelt akustisch entkoppelt
Bremse vorne		Einkolben-Aluminium-Faustsattel-Scheibenbremsen in Rahmenbauweise
Durchmesser	mm	348 x 30 / belüftet
Bremse hinten		Einkolben-Aluminium-Faustsattel-Scheibenbremsen
Durchmesser	mm	345 x 24 / belüftet
Fahrstabilitätssysteme		Serienmäßig: DSC inkl. ABS, ASC und DTC (Dynamische Traktions Control), Kurvenbremshilfe CBC, Bremsassistent DBC, Trockenbremsfunktion, Fading-Ausgleich, Anfahrassistent, Dynamische Dämpfer Control <sup>2)</sup> ; optional: Adaptive Drive
Sicherheitsausstattung		Serienmäßig: Airbags für Fahrer und Beifahrer, Seitenairbags für Fahrer und Beifahrer, Kopfairbags für die vordere und hintere Sitzreihe, Dreipunkt-Automatikgurte für alle Sitzplätze, vorn sitzintegriert mit Gurtstrammer und Gurtkraftbegrenzer, crashaktive Kopfstützen vorn, Crash-Sensoren, Reifen mit Notlaufeigenschaften, Reifen-Pannen-Anzeige
Lenkung		Elektromechanische Servolenkung (EPS) mit Servotronic Funktion, optional: Integral-Aktivlenkung
Gesamtübersetzung Lenkung	:1	17,2
Reifen vorne/hinten		225/55 R17 97Y RSC (245/45 R18 96Y RSC <sup>2)</sup> )
Felgen vorne/hinten		8J x 17 LM (8J x 18 LM <sup>2)</sup> )

**BMW 640d Gran Coupé**

**BMW ConnectedDrive**

Komfort	Als Sonderausstattung: BMW Assist u. a. mit Auskunftsdienst, Fernfunktionen, V-Info+, Real-Time Traffic Information, BMW TeleServices, Integration mobiler Endgeräte
Infotainment	Als Sonderausstattung: Internetzugang, BMW Online u. a. mit Parkinfo, Landesinfo, Google Branchensuche, News, Wetter Realtime, BMW Routen, Office-Funktionen, Bluetooth Audio Streaming, Musiktitel Update online, Apps
Sicherheit	Als Sonderausstattung: Adaptives Kurvenlicht mit Abbiegelicht, variabler Lichtverteilung und adaptiver Leuchtweitenregulierung, Fernlichtassistent, Park Distance Control, Rückfahrkamera, Surround View einschließlich Top View und Side View, BMW Night Vision mit Personenerkennung, Head-Up Display, Parkassistent, Aktive Geschwindigkeitsregelung mit Stop & Go-Funktion, Auffahrwarnung mit Anbremsfunktion, Spurwechselwarnung, Spurverlassenswarnung, Speed Limit Info mit Überholverbotsanzeige, automatischer/erweiterter Notruf

**Getriebe**

Getriebeart	Achtgang-Automatikgetriebe mit Steptronic		
Getriebeübersetzung	I	:1	4,714
	II	:1	3,143
	III	:1	2,106
	IV	:1	1,667
	V	:1	1,285
	VI	:1	1,000
	VII	:1	0,839
	VIII	:1	0,667
	R	:1	3,317
Hinterachsübersetzung		:1	2,813

**Fahrleistungen**

Leistungsgewicht	kg/kW	7,8
Literleistung	kW/l	76,8
Beschleunigung 0–100 km/h	s	5,4
0–1000 m	s	24,7
im 4. Gang 80–120 km/h	s	–
Höchstgeschwindigkeit	km/h	250

**BMW EfficientDynamics**

BMW EfficientDynamics Maßnahmen serienmäßig	Bremsenergie-Rückgewinnung mit Rekuperationsanzeige, Auto Start Stop Funktion, ECO PRO Modus, intelligenter Leichtbau, bedarfsgerecht gesteuerte Nebenaggregate, aktive Luftklappensteuerung, elektromechanische Servolenkung (EPS), Klimakompressor abkoppelbar, Reifen mit reduziertem Rollwiderstand
---	---

**Verbrauch im EU-Zyklus<sup>3)</sup>**

mit Serienbereifung Felgen 8J x 17, Reifen 225/55 R17 (SA 2K1)		
städtisch	l/100 km	6,8
außerstädtisch	l/100 km	4,8
insgesamt	l/100 km	5,5
CO <sub>2</sub>	g/km	146
mit Felgen 8J x 18, Reifen 245/45 R18 (SA 2D3, serienmäßig in Deutschland) bzw. mit Winterbereifung (SA 9WR, 931)		
städtisch	l/100 km	6,8
außerstädtisch	l/100 km	4,9
insgesamt	l/100 km	5,6
CO <sub>2</sub>	g/km	148
mit Felgen 8,5J x 19 vorn, 9J x 19 hinten und Reifen 245/40 R19 vorn, 275/35 R19 hinten (SA 2DP, 2FB, 2ND, 2MZ, 2WE), mit Felgen 8,5J x 20 vorn, 9J x 20 hinten und Reifen 245/35 R20 vorn, 275/30 R20 hinten (SA 2H9, 2NM, 2NL)		
städtisch	l/100 km	6,9
außerstädtisch	l/100 km	4,9
insgesamt	l/100 km	5,7
CO <sub>2</sub>	g/km	149
Emissionseinstufung		EU5

**Versicherungseinstufung**

KH / VK / TK	<sup>4)</sup>
--------------	---------------

Technische Daten gültig für ACEA Märkte/Zulassungsrelevante Daten teilweise nur für Deutschland (Gewichte)

<sup>1)</sup> Öl-Wechselmenge

<sup>2)</sup> serienmäßig in Deutschland

<sup>3)</sup> Kraftstoffverbrauchs- und CO<sub>2</sub>-Emissionswerte abhängig vom gewählten Reifenformat

<sup>4)</sup> Angaben noch nicht verfügbar

# 10. Leistungs- und Drehmomentdiagramme. BMW 640i Gran Coupé.

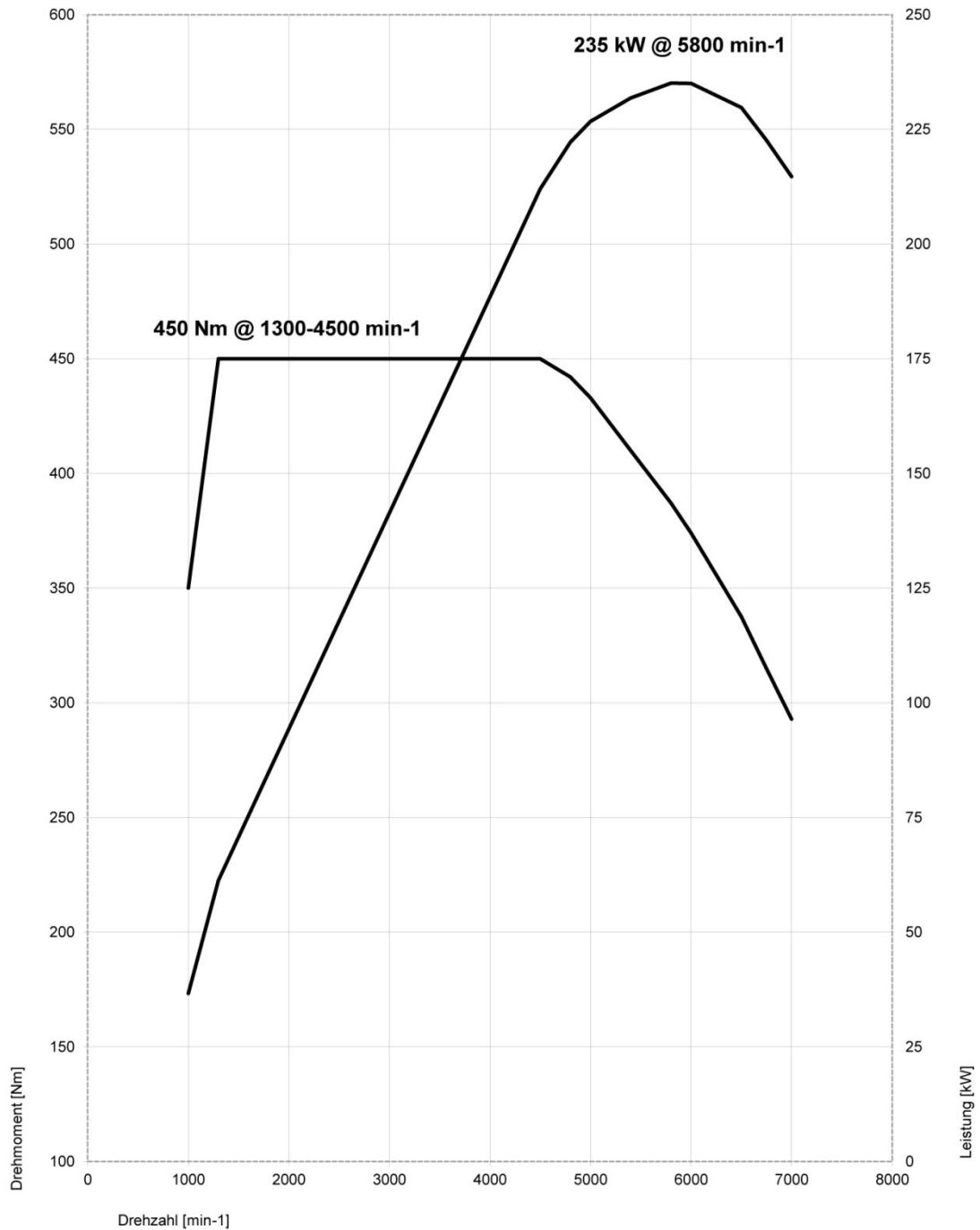

# BMW 650i Gran Coupé. BMW 650i xDrive Gran Coupé.

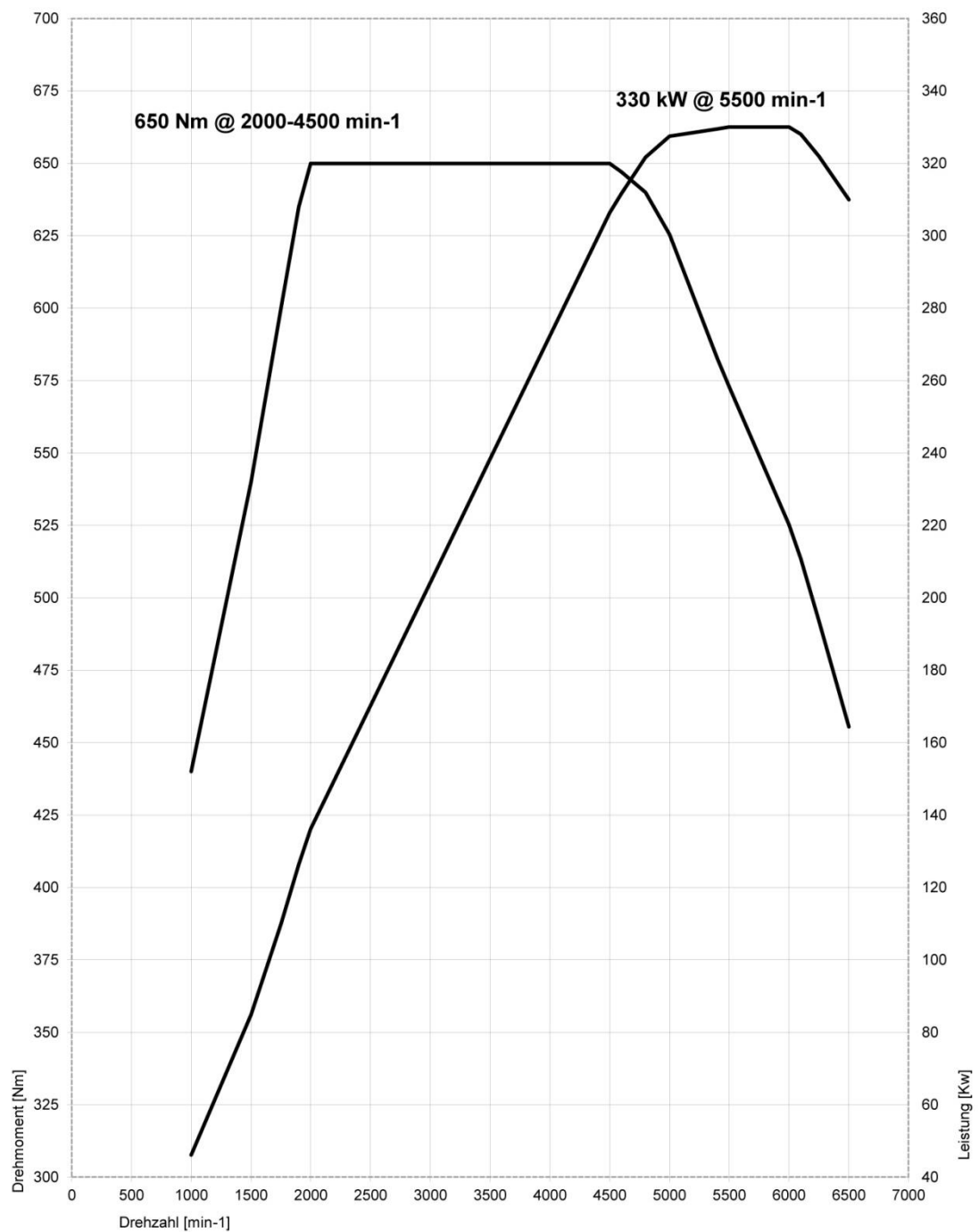



# BMW 640d Gran Coupé.

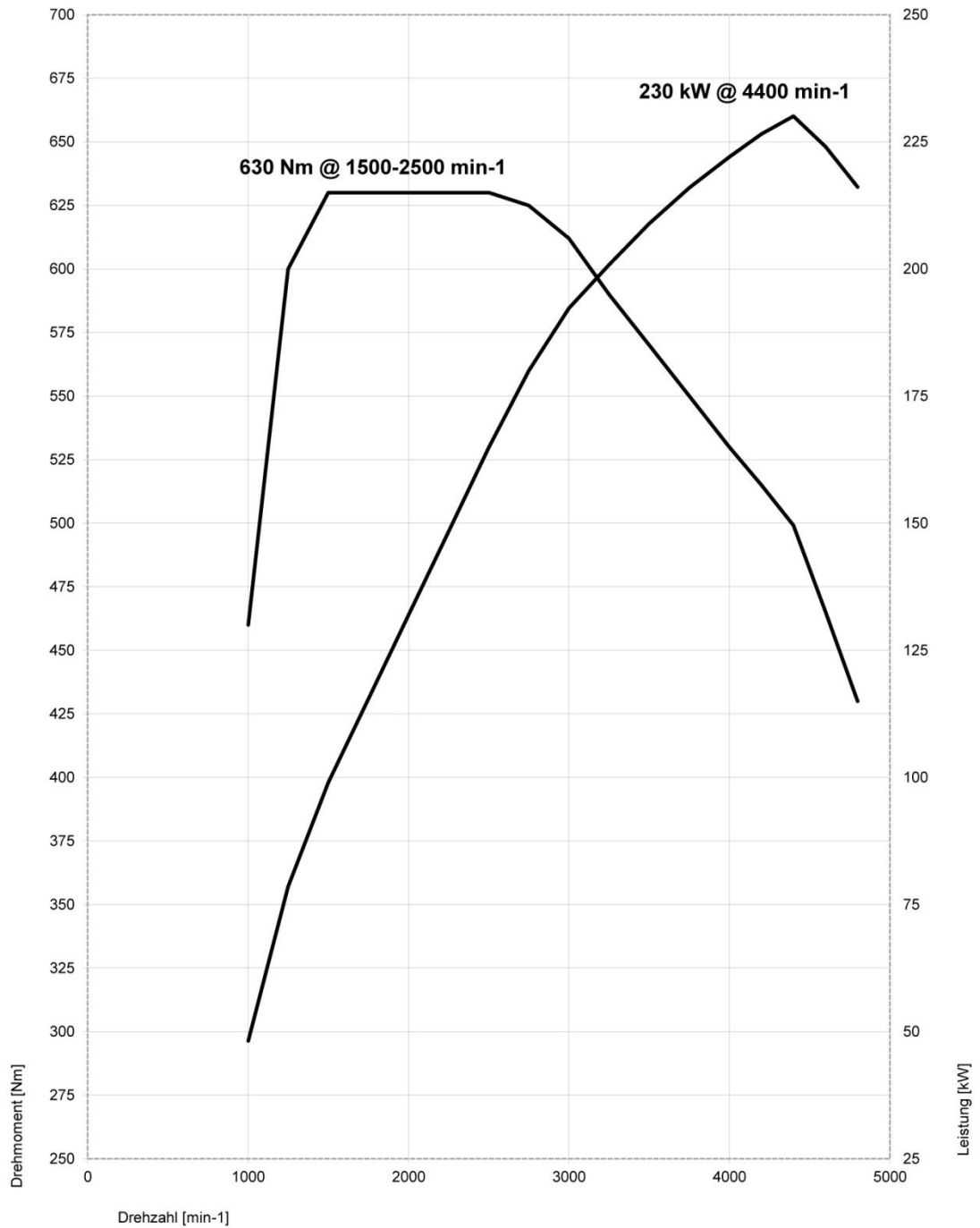

# 11. Außen- und Innenabmessungen.

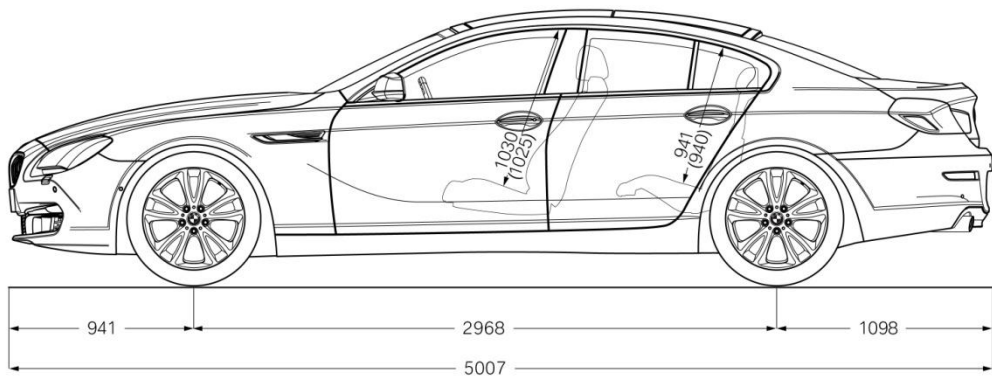
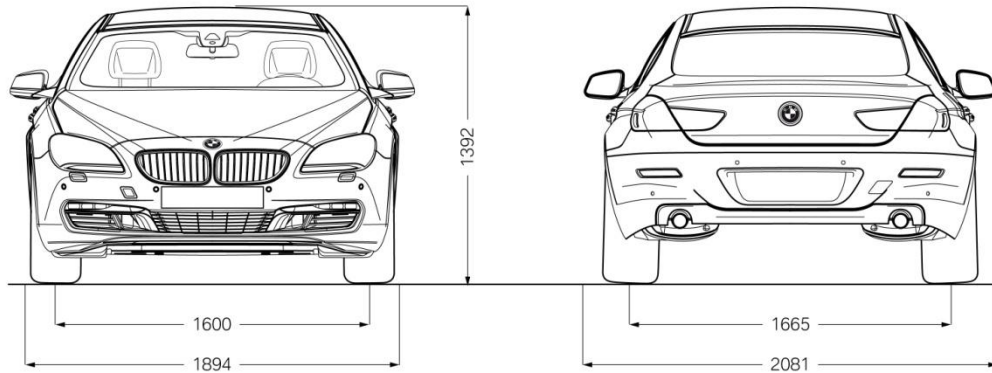

Werte in ( ) gelten für Glashubdach.

