

# 11. Technische Daten.

## BMW 640i Coupé, BMW 650i Coupé.



|   |                    | BMW 640i Coupé  | BMW 650i Coupé  |
|---|--------------------|---|---|
| <b>Karosserie</b>                             |                    |   |   |
| Anzahl Türen / Sitzplätze                     |                    | 2 / 4   | 2 / 4   |
| Länge/Breite/Höhe (leer)                      | mm                 | 4894 / 1894 / 1369  | 4894 / 1894 / 1369  |
| Radstand                                      | mm                 | 2855  | 2855  |
| Spurweite vorne/hinten                        | mm                 | 1600 / 1657   | 1600 / 1657   |
| Bodenfreiheit                                 | mm                 | 124   | 124   |
| Wendekreis                                    | m                  | 11,7  | 11,7  |
| Tankinhalt                                    | ca. l              | 70  | 70  |
| Kühlsystem einschl. Heizung                   | l                  | 10,2  | 14,6  |
| Motoröl <sup>1)</sup>                         | l                  | 6,5   | 8,5   |
| Leergewicht nach DIN/EU                       | kg                 | 1660 / 1735   | 1770 / 1845   |
| Zuladung nach DIN                             | kg                 | 450   | 450   |
| Zul. Gesamtgewicht                            | kg                 | 2180  | 2280  |
| Zul. Achslasten vorne/hinten                  | kg                 | 1090 / 1180   | 1165 / 1220   |
| Zul. Anhängelast (12%)<br>gebremst/ungebremst | kg                 | - / -   | - / -   |
| Zul. Dachlast/Zul. Stützlast                  | kg                 | 75 / -  | 75 / -  |
| Kofferraumvolumen                             | l                  | 460   | 460   |
| Luftwiderstand                                | c <sub>x</sub> x A | 0,30 x 2,23   | 0,31 x 2,23   |
| <b>Motor</b>                                  |                    |   |   |
| Bauart/Anz. Zylinder/Ventile                  |                    | R / 6 / 4   | V90 / 8 / 4   |
| Motor-Technologie                             |                    | BMW TwinPower Turbo mit<br>Twin-Scroll-Turbolader, Direkt-<br>einspritzung und vollvariabler Ventilsteuerung<br>(VALVETRONIC)   | BMW TwinPower Turbo mit<br>zwei Turboladern und Direkt-<br>einspritzung |
| Hubraum effektiv                              | cm <sup>3</sup>    | 2979  | 4395  |
| Hub / Bohrung                                 | mm                 | 89,6 / 84,0   | 88,3 / 89,0   |
| Verdichtung                                   | :1                 | 10,2  | 10,0  |
| Kraftstoff                                    |                    | min ROZ 91  | min ROZ 91  |
| Leistung                                      | kW/PS              | 235 / 320   | 300 / 407   |
| bei Drehzahl                                  | min <sup>-1</sup>  | 5800 – 6000   | 5500 – 6400   |
| Drehmoment                                    | Nm                 | 450   | 600   |
| bei Drehzahl                                  | min <sup>-1</sup>  | 1300 – 4500   | 1750 – 4500   |
| <b>Elektrik</b>                               |                    |   |   |
| Batterie/Einbauort                            | Ah/-               | 90 / Gepäckraum   | 105 / Gepäckraum  |
| Lichtmaschine                                 | AW                 | 210 / 2940  | 220 / 3080  |
| <b>Fahrdynamik und Sicherheit</b>             |                    |   |   |
| Vorderradaufhängung                           |                    | Doppelquerlenkerachse mit aufgelöster unterer Lenkerebene in Aluminiumbauweise, kleiner Lenkrollradius, Bremsnickreduzierung  |   |
| Hinterradaufhängung                           |                    | Integral-V-Mehrlenkerachse in Aluminiumbauweise, lenkbar, mit Anfahr- und Bremsnickausgleich, doppelt akustisch entkoppelt  |   |
| Bremse vorne                                  |                    | Einkolben-Aluminium-Faustsattel-Scheibenbremsen in Rahmenbauweise   |   |
| Durchmesser                                   | mm                 | 348 x 30 / belüftet   | 374 x 36 / belüftet   |
| Bremse hinten                                 |                    | Einkolben-Aluminium-Faustsattel-Scheibenbremsen   |   |
| Durchmesser                                   | mm                 | 345 x 24 / belüftet   | 345 x 24 / belüftet   |
| Fahrstabilitätssysteme                        |                    | Serienmäßig: DSC inkl. ABS, ASC und DTC (Dynamische Traktions Control), Kurvenbremshilfe CBC, Bremsassistent DBC, Trockenbremsfunktion, Fading-Ausgleich, Anfahrassistent, optional: Adaptive Drive   |   |
| Sicherheitsausstattung                        |                    | Serienmäßig: Airbags für Fahrer und Beifahrer, Seitenairbags für Fahrer und Beifahrer, Kopfairbags für die vordere und hintere Sitzreihe, Dreipunkt-Automatgurte für alle Sitzplätze, vorn sitzintegriert mit Gurtstrammer und Gurtkraftbegrenzer, crashaktive Kopfstützen vorn, Crash-Sensoren, Reifen mit Notlaufeigenschaften, Reifen-Pannen-Anzeige |   |
| Lenkung                                       |                    | Elektromechanische Servolenkung (EPS) mit Servotronic Funktion, optional: Integral-Aktivlenkung   |   |
| Gesamtübersetzung Lenkung                     | :1                 | 17,2  | 17,2  |
| Reifen vorne/hinten                           |                    | 225/55 R17 97Y RSC  | 245/45 R18 96Y RSC  |
| Felgen vorne/hinten                           |                    | 8J x 17 LM  | 8J x 18 LM  |

|   | <b>BMW 640i Coupé</b>  | <b>BMW 650i Coupé</b> |
|---|--|-----------------------|
| <b>BMW ConnectedDrive</b>   |  |                       |
| Komfort   | Als Sonderausstattung: BMW Assist u. a. mit Auskunftsdienst, Fernfunktionen, V-Info+, Real-Time Traffic Information, BMW TeleServices, Integration mobiler Endgeräte   |                       |
| Infotainment  | Als Sonderausstattung: Internetzugang, BMW Online u. a. mit Parkinfo, Landesinfo, Google Branchensuche, News, Wetter Realtime, BMW Routen, Office-Funktionen, Bluetooth Audio Streaming, Musiktitel Update online, Apps  |                       |
| Sicherheit  | Als Sonderausstattung: Adaptives Kurvenlicht mit Abbiegelicht, variabler Lichtverteilung und adaptiver Leuchtweitenregulierung, Fernlichtassistent, Park Distance Control, Rückfahrkamera, Surround View einschließlich Top View und Side View, BMW Night Vision mit Personenerkennung, Head-Up-Display, Parkassistent, Aktive Geschwindigkeitsregelung einschließlich Auffahrwarnung mit Anbremsfunktion, Spurwechselwarnung, Spurverlassenswarnung, Speed Limit Info, automatischer/erweiterter Notruf |                       |
| <b>Getriebe</b>   |  |                       |
| Getriebeart   | Achtgang-Automatikgetriebe mit Steptronic  |                       |
| Getriebeübersetzung   |  |                       |
| I   | :1   | 4,714                 |
| II  | :1   | 3,143                 |
| III   | :1   | 2,106                 |
| IV  | :1   | 1,667                 |
| V   | :1   | 1,285                 |
| VI  | :1   | 1,000                 |
| VII   | :1   | 0,839                 |
| VIII  | :1   | 0,667                 |
| R   | :1   | 3,295                 |
| Hinterachsübersetzung   | :1   | 3,231                 |
| <b>Fahrleistungen</b>   |  |                       |
| Leistungsgewicht  | kg/kW  | 7,1                   |
| Literleistung   | kW/l   | 78,9                  |
| Beschleunigung 0–100 km/h   | s  | 5,4                   |
| 0–1000 m  | s  | 24,8                  |
| im 4. Gang 80–120 km/h  | s  | –                     |
| Höchstgeschwindigkeit   | km/h   | 250                   |
| <b>BMW EfficientDynamics</b>  |  |                       |
| BMW EfficientDynamics Maßnahmen serienmäßig   | Bremsenergie-Rückgewinnung mit Rekuperationsanzeige, Auto Start Stop Funktion (BMW 640i), ECO PRO Modus (BMW 640i), intelligenter Leichtbau, bedarfsgerecht gesteuerte Nebenaggregate, Luftklappensteuerung (BMW 640i), elektromechanische Servolenkung (EPS), Klimakompressor abkoppelbar, Reifen mit reduziertem Rollwiderstand  |                       |
| <b>Verbrauch im EU-Zyklus<sup>2)</sup></b>  |  |                       |
| mit Serienbereifung   |  |                       |
| BMW 640i: Felgen 8J x 17, Reifen 225/55 R17 (SA 2K1), BMW 650i: Felgen 8J x 18, Reifen 245/45 R18 (SA 2SR)  |  |                       |
| städtisch   | l/100km  | 10,3                  |
| außerstädtisch  | l/100km  | 6,0                   |
| insgesamt   | l/100km  | 7,6                   |
| CO <sub>2</sub>   | g/km   | 177                   |
| mit Felgen 8J x 18 und Reifen 245/45 R18 bzw. mit Winterbereifung (SA 2SR, 9WR, 931)  |  |                       |
| städtisch   | l/100km  | 10,4                  |
| außerstädtisch  | l/100km  | 6,1                   |
| insgesamt   | l/100km  | 7,7                   |
| CO <sub>2</sub>   | g/km   | 179                   |
| mit Felgen 8J x 18 vorn, 9J x 18 hinten und Reifen 245/45 R18 vorn, 275/45 R18 hinten (SA 2DN), mit Felgen 8,5J x 19 vorn, 9J x 19 hinten und Reifen 245/40 R19 vorn, 275/35 R19 hinten (SA 2FB, 2DP), mit Felgen 8,5J x 20 vorn, 9J x 20 hinten und Reifen 245/35 R20 vorn, 275/30 R20 hinten (SA 2H9) |  |                       |
| städtisch   | l/100km  | 10,5                  |
| außerstädtisch  | l/100km  | 6,2                   |
| insgesamt   | l/100km  | 7,8                   |
| CO <sub>2</sub>   | g/km   | 181                   |
| Emissionseinstufung   |  | EU5                   |
| <b>Versicherungseinstufung</b>  |  |                       |
| KH / VK / TK  | 21 / 28 / 28   | 21 / 28 / 28          |

Technische Daten gültig für ACEA Märkte/Zulassungsrelevante Daten teilweise nur für Deutschland (Gewichte)

<sup>1)</sup> Öl-Wechselmenge

<sup>2)</sup> Kraftstoffverbrauchs- und CO<sub>2</sub>-Emissionswerte abhängig vom gewählten Reifenformat

# BMW 650i xDrive Coupé.

BMW 650i xDriveCoupé

## Karosserie

|   |                    |                    |
|---|--------------------|--------------------|
| Anzahl Türen / Sitzplätze                     |                    | 2 / 4              |
| Länge/Breite/Höhe (leer)                      | mm                 | 4894 / 1894 / 1369 |
| Radstand                                      | mm                 | 2855               |
| Spurweite vorne/hinten                        | mm                 | 1600 / 1657        |
| Bodenfreiheit                                 | mm                 | 124                |
| Wendekreis                                    | m                  | 11,7               |
| Tankinhalt                                    | ca. l              | 70                 |
| Kühlsystem einschl. Heizung                   | l                  | 14,6               |
| Motoröl <sup>1)</sup>                         | l                  | 8,5                |
| Leergewicht nach DIN/EU                       | kg                 | 1845 / 1920        |
| Zuladung nach DIN                             | kg                 | 450                |
| Zul. Gesamtgewicht                            | kg                 | 2350               |
| Zul. Achslasten vorne/hinten                  | kg                 | 1210 / 1240        |
| Zul. Anhängelast (12%)<br>gebremst/ungebremst | kg                 | - / -              |
| Zul. Dachlast/Zul. Stützlast                  | kg                 | 75 / -             |
| Kofferraumvolumen                             | l                  | 460                |
| Luftwiderstand                                | c <sub>x</sub> x A | 0,32 x 2,23        |

## Motor

|                              |                   |   |
|------------------------------|-------------------|---|
| Bauart/Anz. Zylinder/Ventile |                   | V90 / 8 / 4   |
| Motor-Technologie            |                   | BMW TwinPower Turbo mit<br>zwei Turboladern und Direkt-<br>einspritzung |
| Hubraum effektiv             | cm <sup>3</sup>   | 4395  |
| Hub / Bohrung                | mm                | 88,3 / 89,0   |
| Verdichtung                  | :1                | 10,0  |
| Kraftstoff                   |                   | min ROZ 91  |
| Leistung                     | kW/PS             | 300 / 407   |
| bei Drehzahl                 | min <sup>-1</sup> | 5500 – 6400   |
| Drehmoment                   | Nm                | 600   |
| bei Drehzahl                 | min <sup>-1</sup> | 1750 – 4500   |

## Elektrik

|                    |      |                  |
|--------------------|------|------------------|
| Batterie/Einbauort | Ah/- | 105 / Gepäckraum |
| Lichtmaschine      | AW   | 220 / 3080       |

## Fahrdynamik und Sicherheit

|                           |   |                     |
|---------------------------|---|---------------------|
| Vorderradaufhängung       | Doppelquerlenkerachse mit aufgelöster unterer Lenkerebene in Aluminiumbauweise, kleiner Lenkrollradius, Bremsnickreduzierung  |                     |
| Hinterradaufhängung       | Integral-V-Mehrlenkerachse in Aluminiumbauweise, lenkbar, mit Anfahr- und Bremsnickausgleich, doppelt akustisch entkoppelt  |                     |
| Bremse vorne              | Einkolben-Aluminium-Faustsattel-Scheibenbremsen in Rahmenbauweise   |                     |
| Durchmesser               | mm  | 374 x 36 / belüftet |
| Bremse hinten             | Einkolben-Aluminium-Faustsattel-Scheibenbremsen   |                     |
| Durchmesser               | mm  | 345 x 24 / belüftet |
| Fahrstabilitätssysteme    | Serienmäßig: DSC inkl. ABS, ASC und DTC (Dynamische Traktions Control), Kurvenbremshilfe CBC, Bremsassistent DBC, Trockenbremsfunktion, Fading-Ausgleich, Anfahrassistent, Vernetzung mit Allradsystem xDrive im Integrated Chassis Management (ICM), optional: Adaptive Drive  |                     |
| Sicherheitsausstattung    | Serienmäßig: Airbags für Fahrer und Beifahrer, Seitenairbags für Fahrer und Beifahrer, Kopfairbags für die vordere und hintere Sitzreihe, Dreipunkt-Automatikturte für alle Sitzplätze, vorn sitzintegriert mit Gurtstrammer und Gurtkraftbegrenzer, crashaktive Kopfstützen vorn, Crash-Sensoren, Reifen mit Notlaufeigenschaften, Reifen-Pannen-Anzeige |                     |
| Lenkung                   | Hydraulische Zahnstangenlenkung mit Servotronic Funktion, optional: Integral-Aktivlenkung   |                     |
| Gesamtübersetzung Lenkung | :1  | 18,0                |
| Reifen vorne/hinten       |   | 245/45 R18 96Y RSC  |
| Felgen vorne/hinten       |   | 8J x 18 LM          |

**BMW 650i xDrive Coupé**

**BMW ConnectedDrive**

|              |   |
|--------------|---|
| Komfort      | Als Sonderausstattung: BMW Assist u. a. mit Auskunftsdienst, Fernfunktionen, V-Info+, Real-Time Traffic Information, BMW TeleServices, Integration mobiler Endgeräte  |
| Infotainment | Als Sonderausstattung: Internetzugang, BMW Online u. a. mit Parkinfo, Landesinfo, Google Branchensuche, News, Wetter Realtime, BMW Routen, Office-Funktionen, Bluetooth Audio Streaming, Musiktitel Update online, Apps   |
| Sicherheit   | Als Sonderausstattung: Adaptives Kurvenlicht mit Abbiegelicht, variabler Lichtverteilung und adaptiver Leuchtweitenregulierung, Fernlichtassistent, Park Distance Control, Rückfahrkamera, Surround View einschließlich Top View und Side View, BMW Night Vision mit Personenerkennung, Head-Up-Display, Aktive Geschwindigkeitsregelung einschließlich Auffahrwarnung mit Anbremsfunktion, Spurwechselwarnung, Spurverlassenswarnung, Speed Limit Info, automatischer/erweiterter Notruf |

**Getriebe**

|                       |   |    |       |
|-----------------------|---|----|-------|
| Getriebeart           | Achtgang-Automatikgetriebe mit Steptronic |    |       |
| Getriebeübersetzung   | I   | :1 | 4,714 |
|                       | II  | :1 | 3,143 |
|                       | III                                       | :1 | 2,106 |
|                       | IV  | :1 | 1,667 |
|                       | V   | :1 | 1,285 |
|                       | VI  | :1 | 1,000 |
|                       | VII                                       | :1 | 0,839 |
|                       | VIII                                      | :1 | 0,667 |
|                       | R   | :1 | 3,317 |
| Hinterachsübersetzung |   | :1 | 3,077 |

**Fahrleistungen**

|                           |          |      |
|---------------------------|----------|------|
| Leistungsgewicht          | kg/kW    | 6,2  |
| Literleistung             | kW/l     | 68,3 |
| Beschleunigung 0–100 km/h | s        | 4,8  |
|                           | 0–1000 m | 23,1 |
| im 4. Gang 80–120 km/h    | s        | –    |
| Höchstgeschwindigkeit     | km/h     | 250  |

**BMW EfficientDynamics**

|   |   |
|---|---|
| BMW EfficientDynamics Maßnahmen serienmäßig | Bremsenergie-Rückgewinnung mit Rekuperationsanzeige, intelligenter Leichtbau, bedarfsgerecht gesteuerte Nebenaggregate, volumenstromgeregelte Lenkhilfpumpe, Klimakompressor abkoppelbar, Reifen mit reduziertem Rollwiderstand |
|---|---|

**Verbrauch im EU-Zyklus<sup>2)</sup>**

|   |         |      |
|---|---------|------|
| mit Serienbereifung Felgen 8J x 18, Reifen 245/45 R18 (SA 2SR)  |         |      |
| städtisch   | l/100km | 16,5 |
| außerstädtisch  | l/100km | 8,2  |
| insgesamt   | l/100km | 11,3 |
| CO <sub>2</sub>   | g/km    | 262  |
| mit Felgen 8J x 18 vorn, 9J x 18 hinten und Reifen 245/45 R18 vorn, 275/45 R18 hinten (SA 2DN), mit Felgen 8,5J x 19 vorn, 9J x 19 hinten und Reifen 245/40 R19 vorn, 275/35 R19 hinten (SA 2FB, 2DP), mit Felgen 8,5J x 20 vorn, 9J x 20 hinten und Reifen 245/35 R20 vorn, 275/30 R20 hinten (SA 2H9) |         |      |
| städtisch   | l/100km | 16,5 |
| außerstädtisch  | l/100km | 8,3  |
| insgesamt   | l/100km | 11,3 |
| CO <sub>2</sub>   | g/km    | 263  |
| Emissionseinstufung   |         | EU5  |

**Versicherungseinstufung**

|              |              |
|--------------|--------------|
| KH / VK / TK | 21 / 28 / 28 |
|--------------|--------------|

Technische Daten gültig für ACEA Märkte/Zulassungsrelevante Daten teilweise nur für Deutschland (Gewichte)

<sup>1)</sup> Öl-Wechselmenge

<sup>2)</sup> Kraftstoffverbrauchs- und CO<sub>2</sub>-Emissionswerte abhängig vom gewählten Reifenformat

# BMW 640d Coupé.

| <b>BMW 640d Coupé</b>                         |                    |   |
|---|--------------------|---|
| <b>Karosserie</b>                             |                    |   |
| Anzahl Türen / Sitzplätze                     |                    | 2 / 4   |
| Länge/Breite/Höhe (leer)                      | mm                 | 4894 / 1894 / 1369  |
| Radstand                                      | mm                 | 2855  |
| Spurweite vorne/hinten                        | mm                 | 1600 / 1657   |
| Bodenfreiheit                                 | mm                 | 124   |
| Wendekreis                                    | m                  | 11,7  |
| Tankinhalt                                    | ca. l              | 70  |
| Kühlsystem einschl. Heizung                   | l                  | 12,6  |
| Motoröl <sup>1)</sup>                         | l                  | 7,2   |
| Leergewicht nach DIN/EU                       | kg                 | 1715 / 1790   |
| Zuladung nach DIN                             | kg                 | 450   |
| Zul. Gesamtgewicht                            | kg                 | 2220  |
| Zul. Achslasten vorne/hinten                  | kg                 | 1090 / 1200   |
| Zul. Anhängelast (12%)<br>gebremst/ungebremst | kg                 | - / -   |
| Zul. Dachlast/Zul. Stützlast                  | kg                 | 75 / -  |
| Kofferraumvolumen                             | l                  | 460   |
| Luftwiderstand                                | c <sub>x</sub> x A | 0,29 x 2,23   |
| <b>Motor</b>                                  |                    |   |
| Bauart/Anz. Zylinder/Ventile                  |                    | R / 6 / 4   |
| Motor-Technologie                             |                    | BMW TwinPower Turbo<br>mit zwei Turboladern<br>(Variable Twin Turbo)<br>und Common-Rail-<br>Direkteinspritzung<br>mit Magnetventil-Injektoren<br>(max. Einspritzdruck: 1800 bar)  |
| Hubraum effektiv                              | cm <sup>3</sup>    | 2993  |
| Hub / Bohrung                                 | mm                 | 90,0 / 84,0   |
| Verdichtung                                   | :1                 | 16,5  |
| Kraftstoff                                    |                    | Diesel  |
| Leistung                                      | kW/PS              | 230 / 313   |
| bei Drehzahl                                  | min <sup>-1</sup>  | 4400  |
| Drehmoment                                    | Nm                 | 630   |
| bei Drehzahl                                  | min <sup>-1</sup>  | 1500 – 2500   |
| <b>Elektrik</b>                               |                    |   |
| Batterie/Einbauort                            | Ah/-               | 90 / Gepäckraum   |
| Lichtmaschine                                 | AW                 | 220 / 3080  |
| <b>Fahrdynamik und Sicherheit</b>             |                    |   |
| Vorderradaufhängung                           |                    | Doppelquerlenkerachse mit aufgelöster unterer Lenkerebene in Aluminiumbauweise, kleiner Lenkrollradius, Bremsnickreduzierung  |
| Hinterradaufhängung                           |                    | Integral-V-Mehrlenkerachse in Aluminiumbauweise, lenkbar, mit Anfahr- und Bremsnickausgleich, doppelt akustisch entkoppelt  |
| Bremse vorne                                  |                    | Einkolben-Aluminium-Faustsattel-Scheibenbremsen in Rahmenbauweise   |
| Durchmesser                                   | mm                 | 348 x 36 / belüftet   |
| Bremse hinten                                 |                    | Einkolben-Aluminium-Faustsattel-Scheibenbremsen   |
| Durchmesser                                   | mm                 | 345 x 24 / belüftet   |
| Fahrstabilitätssysteme                        |                    | Serienmäßig: DSC inkl. ABS, ASC und DTC (Dynamische Traktions Control), Kurvenbremshilfe CBC, Bremsassistent DBC, Trockenbremsfunktion, Fading-Ausgleich, Anfahrassistent, optional: Adaptive Drive   |
| Sicherheitsausstattung                        |                    | Serienmäßig: Airbags für Fahrer und Beifahrer, Seitenairbags für Fahrer und Beifahrer, Kopfairbags für die vordere und hintere Sitzreihe, Dreipunkt-Automatikgurte für alle Sitzplätze, vorn sitzintegriert mit Gurtstrammer und Gurtkraftbegrenzer, crashaktive Kopfstützen vorn, Crash-Sensoren, Reifen mit Notlaufeigenschaften, Reifen-Pannen-Anzeige |
| Lenkung                                       |                    | Elektromechanische Servolenkung (EPS) mit Servotronic Funktion, optional: Integral-Aktivlenkung   |
| Gesamtübersetzung Lenkung                     | :1                 | 17,2  |
| Reifen vorne/hinten                           |                    | 225/55 R17 97Y RSC  |
| Felgen vorne/hinten                           |                    | 8J x 17 LM  |

**BMW 640d Coupé**

**BMW ConnectedDrive**

|              |  |
|--------------|--|
| Komfort      | Als Sonderausstattung: BMW Assist u. a. mit Auskunftsdienst, Fernfunktionen, V-Info+, Real-Time Traffic Information, BMW TeleServices, Integration mobiler Endgeräte   |
| Infotainment | Als Sonderausstattung: Internetzugang, BMW Online u. a. mit Parkinfo, Landesinfo, Google Branchensuche, News, Wetter Realtime, BMW Routen, Office-Funktionen, Bluetooth Audio Streaming, Musiktitel Update online, Apps  |
| Sicherheit   | Als Sonderausstattung: Adaptives Kurvenlicht mit Abbiegelicht, variabler Lichtverteilung und adaptiver Leuchtweitenregulierung, Fernlichtassistent, Park Distance Control, Rückfahrkamera, Surround View einschließlich Top View und Side View, BMW Night Vision mit Personenerkennung, Head-Up-Display, Parkassistent, Aktive Geschwindigkeitsregelung einschließlich Auffahrwarnung mit Anbremsfunktion, Spurwechselwarnung, Spurverlassenswarnung, Speed Limit Info, automatischer/erweiterter Notruf |

**Getriebe**

|                       |   |    |       |
|-----------------------|---|----|-------|
| Getriebeart           | Achtgang-Automatikgetriebe mit Steptronic |    |       |
| Getriebeübersetzung   | I   | :1 | 4,714 |
|                       | II  | :1 | 3,143 |
|                       | III                                       | :1 | 2,106 |
|                       | IV  | :1 | 1,667 |
|                       | V   | :1 | 1,285 |
|                       | VI  | :1 | 1,000 |
|                       | VII                                       | :1 | 0,839 |
|                       | VIII                                      | :1 | 0,667 |
|                       | R   | :1 | 3,317 |
| Hinterachsübersetzung |   | :1 | 2,813 |

**Fahrleistungen**

|                           |          |      |
|---------------------------|----------|------|
| Leistungsgewicht          | kg/kW    | 7,5  |
| Literleistung             | kW/l     | 76,8 |
| Beschleunigung 0–100 km/h | s        | 5,5  |
|                           | 0–1000 m | 24,6 |
| im 4. Gang 80–120 km/h    | s        | –    |
| Höchstgeschwindigkeit     | km/h     | 250  |

**BMW EfficientDynamics**

|   |  |
|---|--|
| BMW EfficientDynamics Maßnahmen serienmäßig | Bremsenergie-Rückgewinnung mit Rekuperationsanzeige, Auto Start Stop Funktion, ECO PRO Modus, intelligenter Leichtbau, bedarfsgerecht gesteuerte Nebenaggregate, Luftklappensteuerung, elektromechanische Servolenkung (EPS), Klimakompressor abkoppelbar, Reifen mit reduziertem Rollwiderstand |
|---|--|

**Verbrauch im EU-Zyklus<sup>2)</sup>**

|   |         |     |
|---|---------|-----|
| mit Serienbereifung Felgen 8J x 17, Reifen 225/55 R17 (SA 2K1)  |         |     |
| städtisch   | l/100km | 6,6 |
| außerstädtisch  | l/100km | 4,8 |
| insgesamt   | l/100km | 5,4 |
| CO <sub>2</sub>   | g/km    | 143 |
| mit Felgen 8J x 18 und Reifen 245/45 R18 bzw. mit Winterbereifung (SA 2SR, 9WR, 931)  |         |     |
| städtisch   | l/100km | 6,7 |
| außerstädtisch  | l/100km | 4,8 |
| insgesamt   | l/100km | 5,5 |
| CO <sub>2</sub>   | g/km    | 144 |
| mit Felgen 8J x 18 vorn, 9J x 18 hinten und Reifen 245/45 R18 vorn, 275/45 R18 hinten (SA 2DN), mit Felgen 8,5J x 19 vorn, 9J x 19 hinten und Reifen 245/40 R19 vorn, 275/35 R19 hinten (SA 2FB, 2DP), mit Felgen 8,5J x 20 vorn, 9J x 20 hinten und Reifen 245/35 R20 vorn, 275/30 R20 hinten (SA 2H9) |         |     |
| städtisch   | l/100km | 6,7 |
| außerstädtisch  | l/100km | 4,8 |
| insgesamt   | l/100km | 5,5 |
| CO <sub>2</sub>   | g/km    | 145 |
| Emissionseinstufung   |         | EU5 |

**Versicherungseinstufung**

|              |              |
|--------------|--------------|
| KH / VK / TK | 21 / 28 / 28 |
|--------------|--------------|

Technische Daten gültig für ACEA Märkte/Zulassungsrelevante Daten teilweise nur für Deutschland (Gewichte)

<sup>1)</sup> Öl-Wechselmenge

<sup>2)</sup> Kraftstoffverbrauchs- und CO<sub>2</sub>-Emissionswerte abhängig vom gewählten Reifenformat

# 12. Leistungs- und Drehmomentdiagramme.



## BMW 640i Coupé

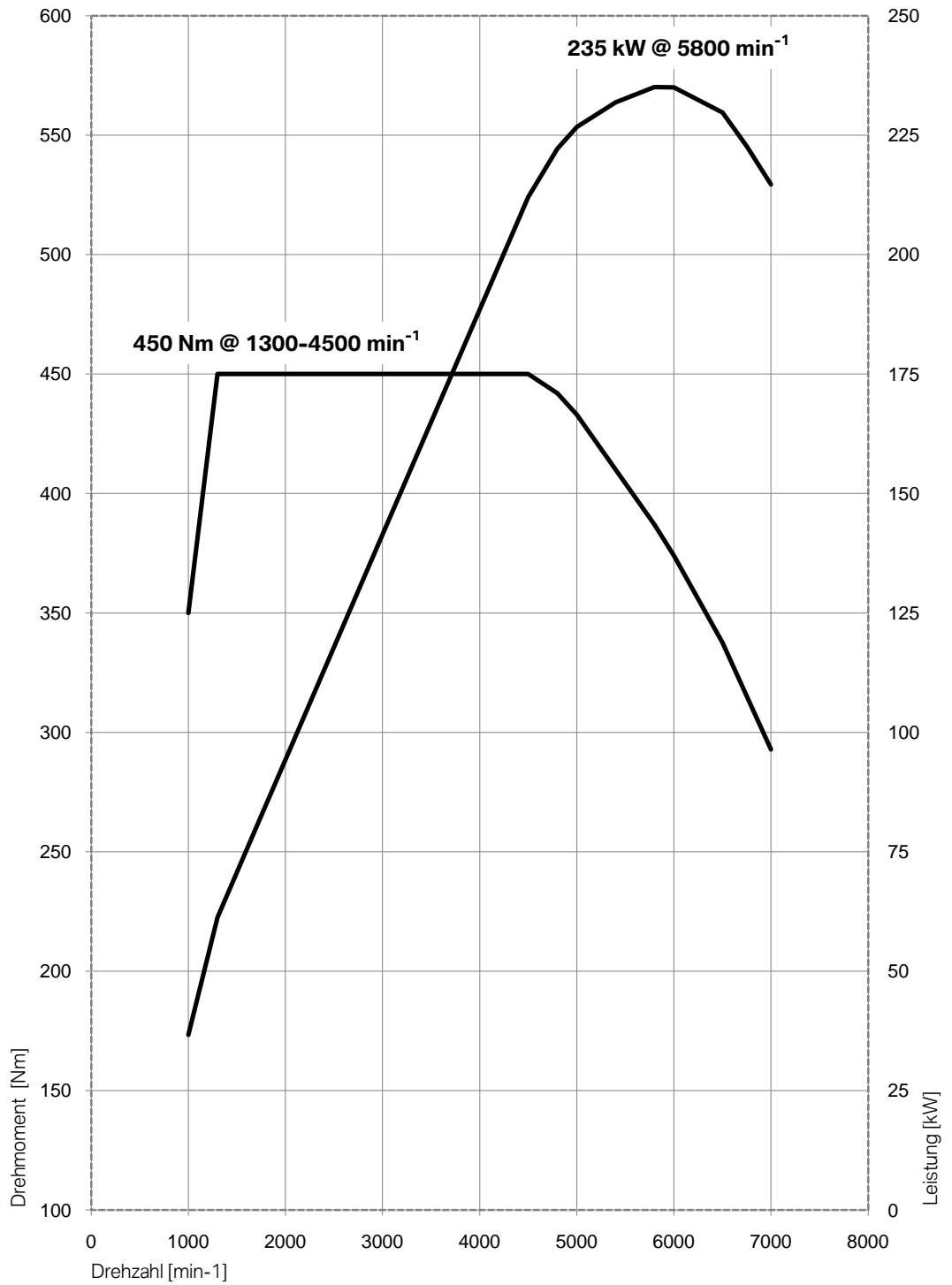

### BMW 640d Coupé.

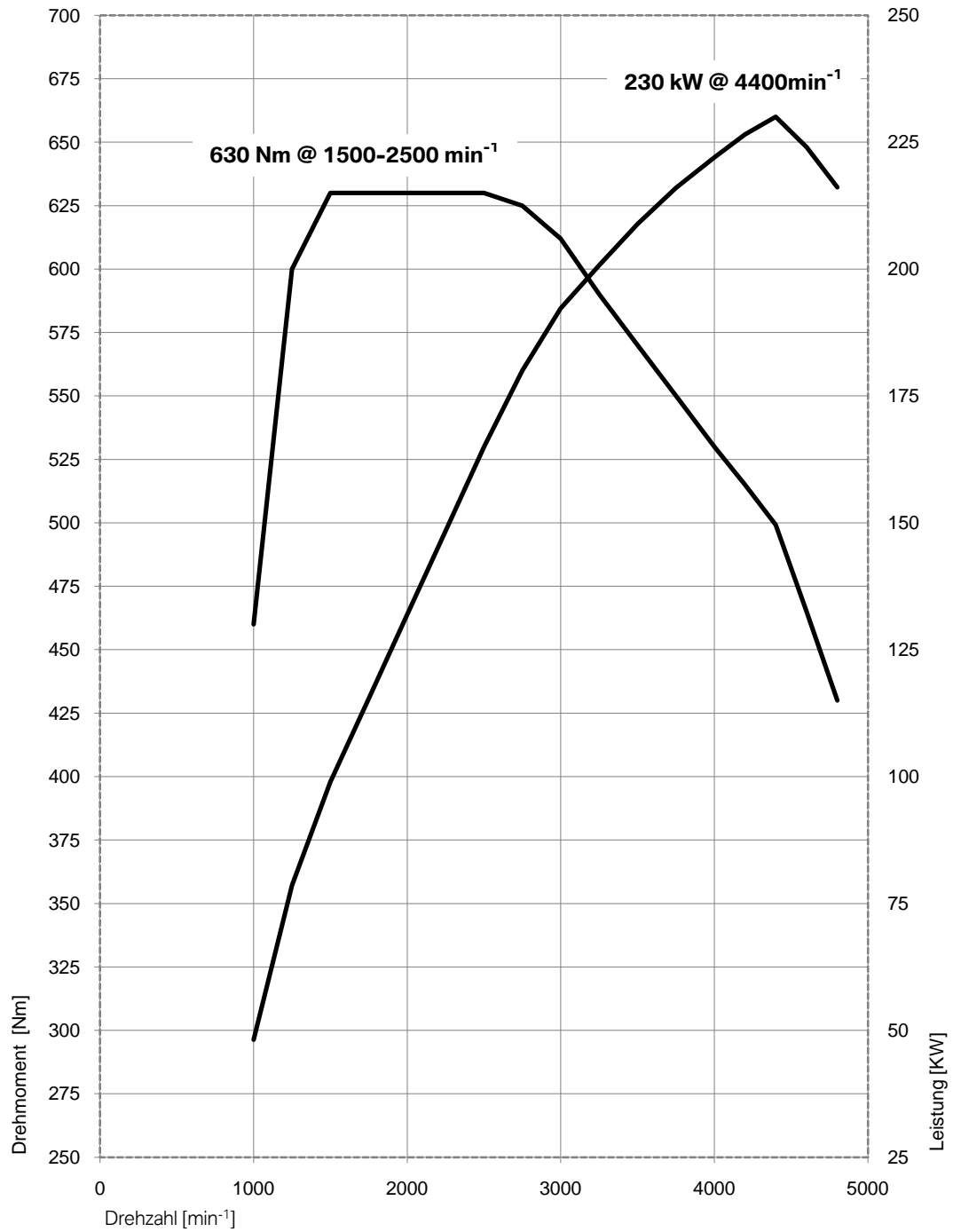



### BMW 650i Coupé.

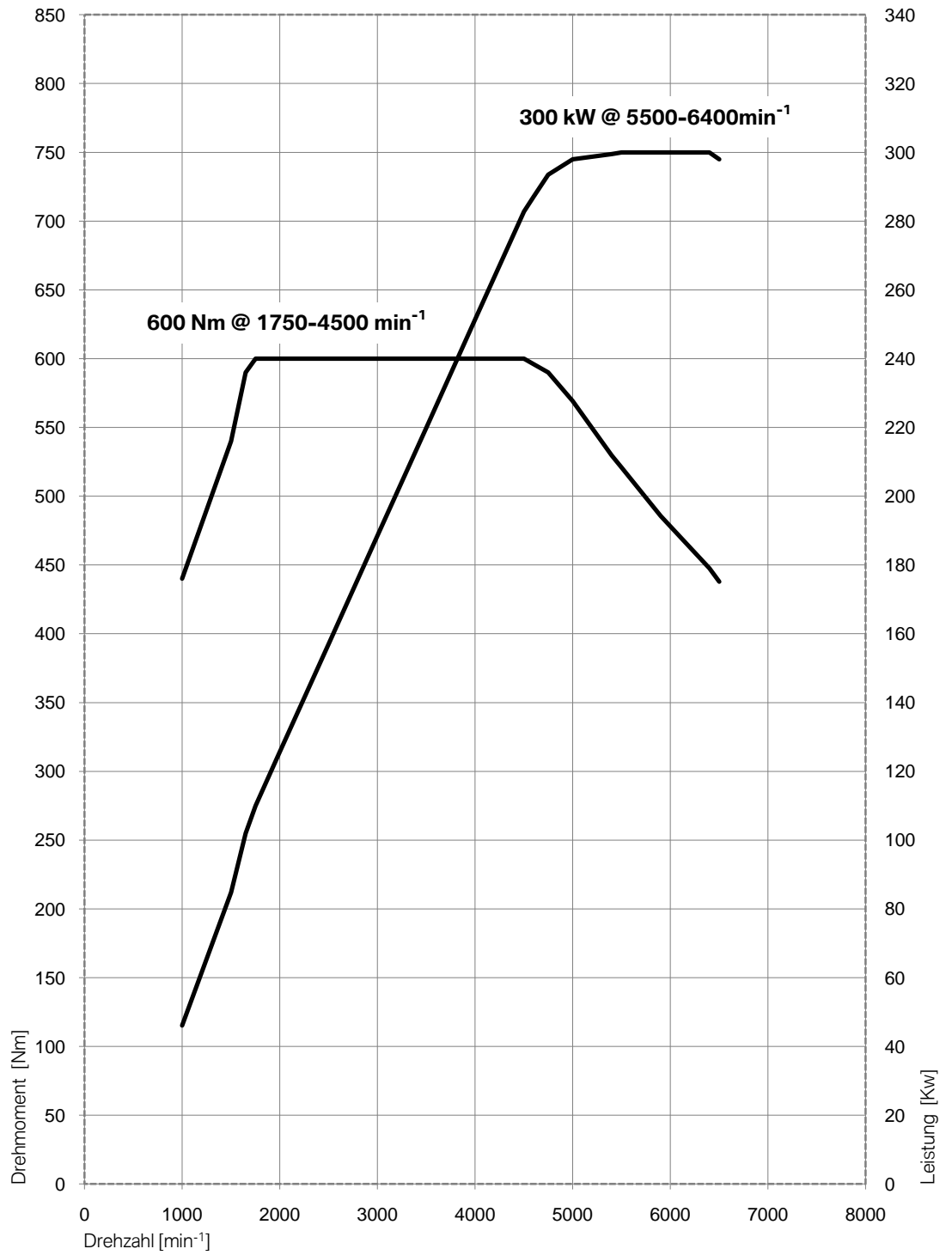

# 13. Außen- und Innenabmessungen.

BMW 640i Coupé,  
BMW 650i Coupé.  
BMW 640d Coupé.

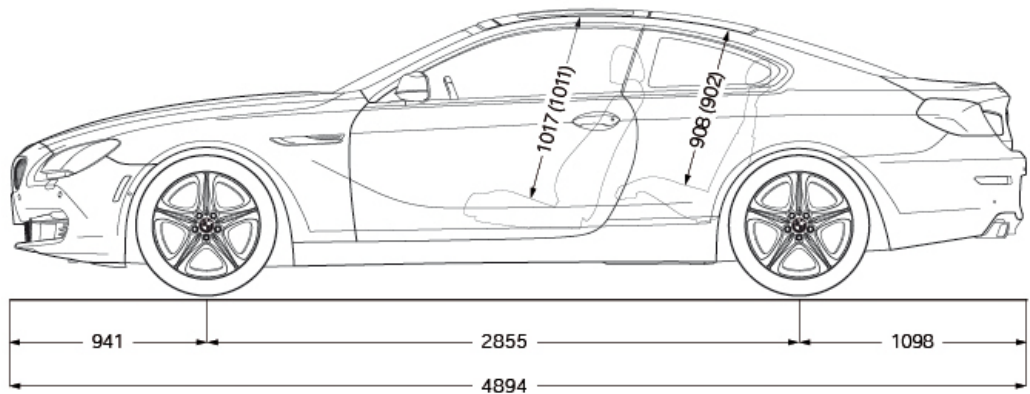
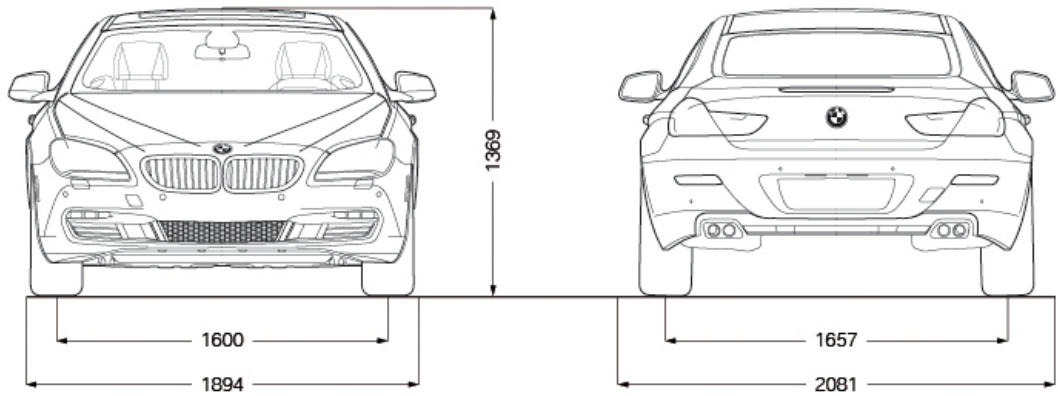

Werte in ( ) gelten für Glashubdach.

